

### Construcción de Unidades de Vías-Múltiples

Unidades de Vías Múltiples tipo bóveda y pedestal se construyen usando módulos tipo MVS, MVI, y MCAN según requerido por la aplicación. Se instalan sobre el sistema de buses comunes ES Multi-Vía y se arman en un marco no-empotrado montado en el piso. En este punto del proceso, se puede usar el producto en instalaciones de bóvedas.

En cuanto a instalaciones pedestal, se provee un recinto de dos lados de estructura de acero-dúctil pintado. El color estandar del recinto es Verde Munsell 7GY 3.29/1.5. Se disponen de otros colores sobre pedido. Se disponen de recintos de acero inoxidable pintado o fibra de vidrio como opciones.

### ENSAMBLÉ BUS COMUN

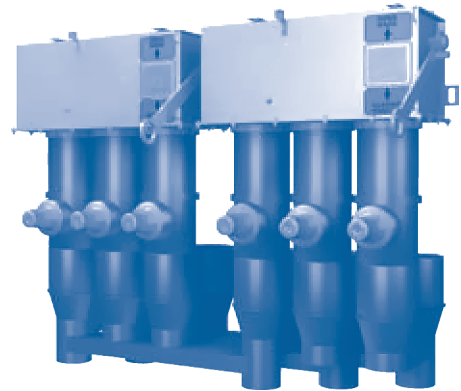

### UNIDAD ESTILO PEDESTAL



### UNIDAD ESTILO BÓVEDA

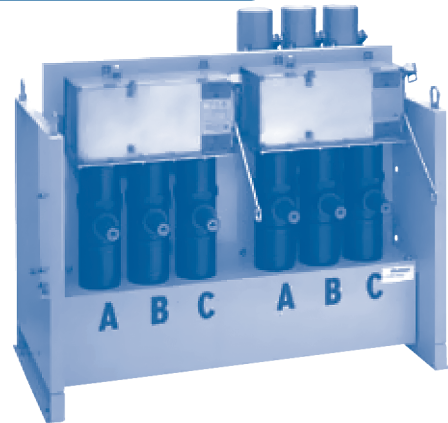

### UNIDAD PADMOUNT: LADO DE TOMA (CARGA)

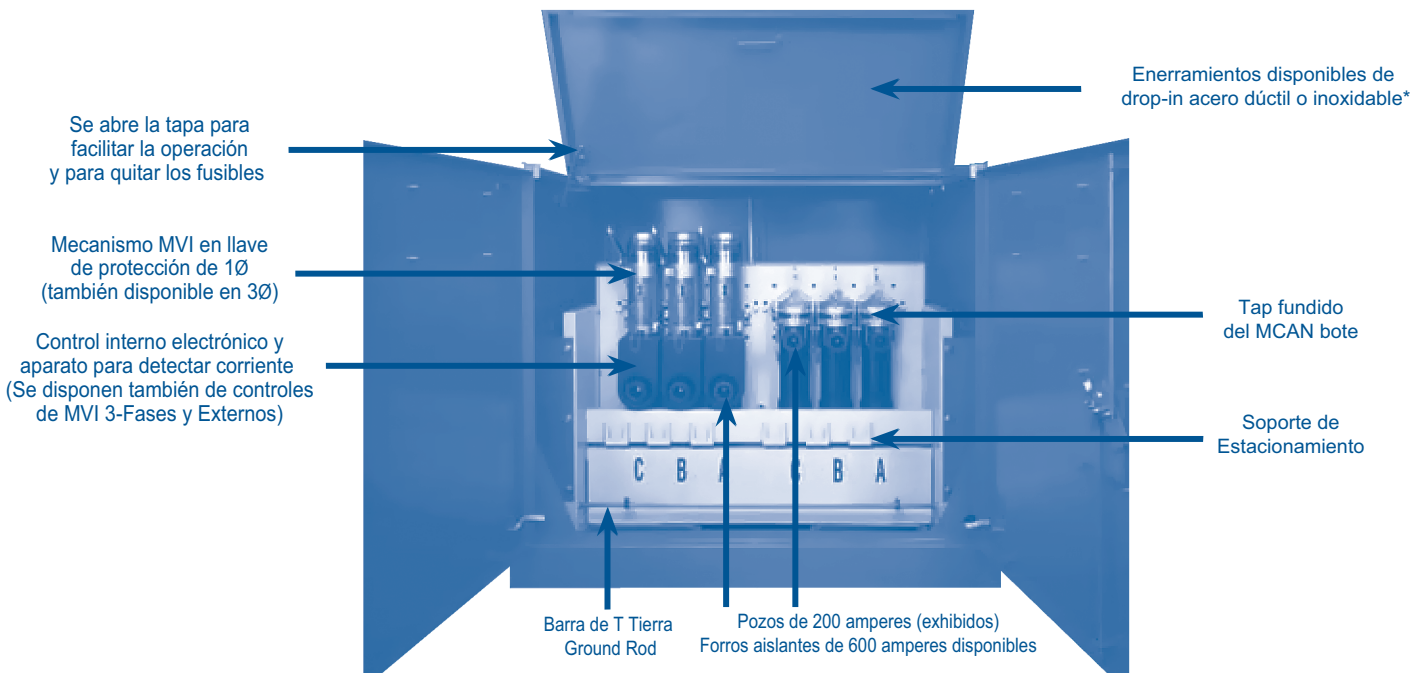

\*Consulte su representante por las opciones de recintos de fibra de vidrio.

**TABLA DE SELECCION DE SECCIONADORES**

**TABLA DE SELECCIÓN**

El gráfico a continuación muestra cómo formar el número de catalogo de interruptor multi-vías o paquetes de transferencias. Se muestran los números de catalogo de las configuraciones más comunes en las Tablas 1-3:

**EJEMPLO:** El numero de catalogo de un paquete de autotransferencia de un instalación pedestal en un sistema de 27kV y 3-fases con dos llaves protegidos MVI, terminales de 600 amperes, y gabinete de acero al carbon es: **ATD324-AAPP-6666**

**INFORMACIÓN DE SELECCIÓN DE INTERRUPTOR MULTI-VÍAS O UN PAQUETE DE TRANSFERENCIA**

**XX X X X X - XXXX - XXXX X X**

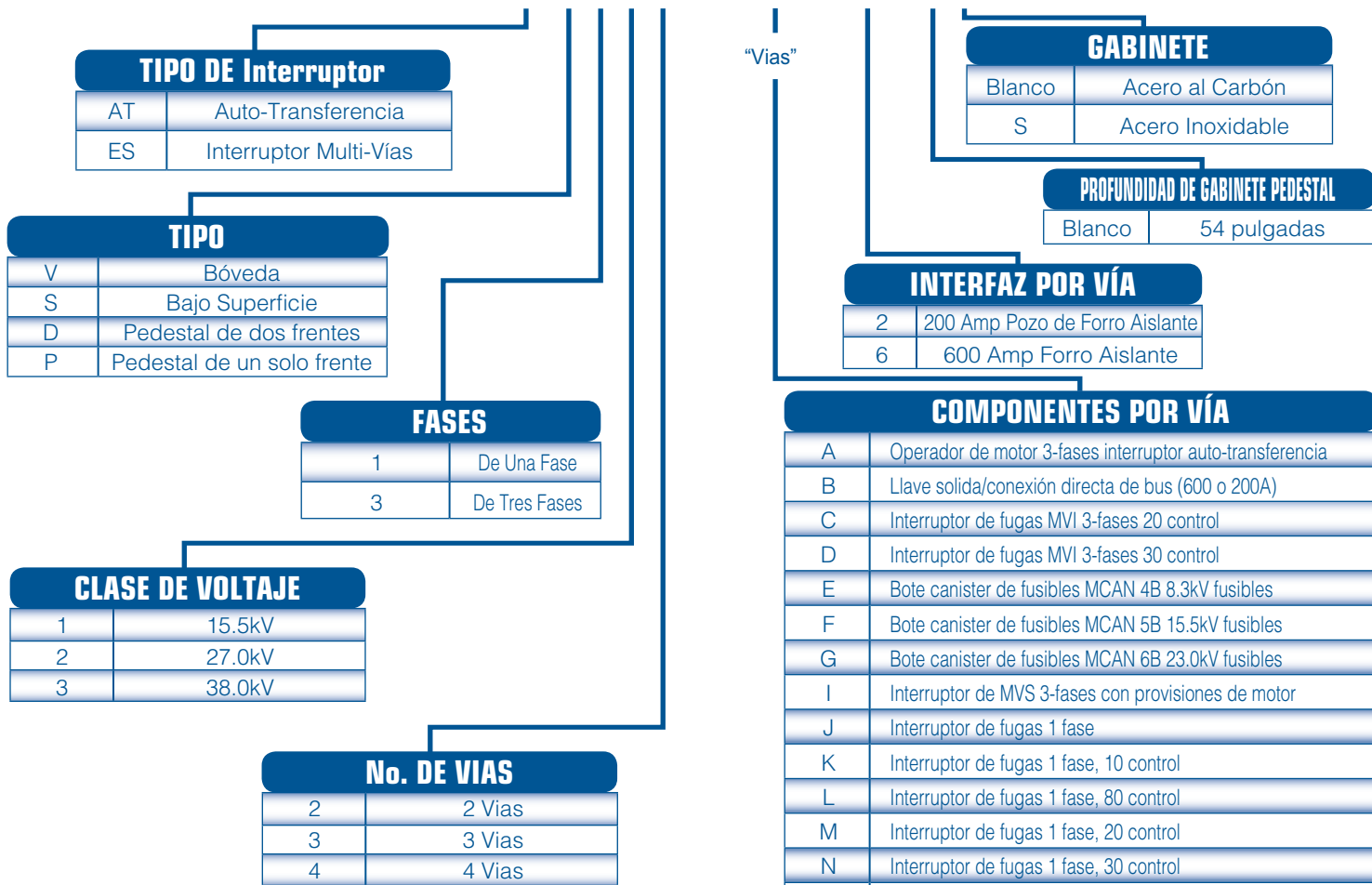

**EJEMPLO: ATD324-AAPP-666**

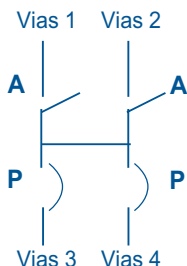

- Notas:
- Dimensiones de gabinete para pedestal hechos a la medida están disponibles
  - Soportes de estacionamiento son estandares para las unidades pedestal
  - Consulte su representante local por las configuraciones que incluyen MVIs de 38kV

| COMPONENTES POR VÍA |   |
|---------------------|---|
| A                   | Operador de motor 3-fases interruptor auto-transferencia    |
| B                   | Llave solida/conexión directa de bus (600 o 200A)           |
| C                   | Interruptor de fugas MVI 3-fases 20 control                 |
| D                   | Interruptor de fugas MVI 3-fases 30 control                 |
| E                   | Bote canister de fusibles MCAN 4B 8.3kV fusibles            |
| F                   | Bote canister de fusibles MCAN 5B 15.5kV fusibles           |
| G                   | Bote canister de fusibles MCAN 6B 23.0kV fusibles           |
| I                   | Interruptor de MVS 3-fases con provisiones de motor         |
| J                   | Interruptor de fugas 1 fase                                 |
| K                   | Interruptor de fugas 1 fase, 10 control                     |
| L                   | Interruptor de fugas 1 fase, 80 control                     |
| M                   | Interruptor de fugas 1 fase, 20 control                     |
| N                   | Interruptor de fugas 1 fase, 30 control                     |
| O                   | Interruptor de fugas MVI 3 fases, 80 control                |
| P                   | Interruptor de fugas MVI 3 fases                            |
| Q                   | Interruptor de MVS 3-fases con control UAD                  |
| R                   | Interruptor de fugas MVI 3 fases operador de motor 12-24Vdc |
| S                   | Interruptor de MVS 1 fase                                   |
| T                   | Interruptor de MVS 3 fases                                  |
| U                   | Interruptor de MVS 3 fases con motor 12-24 Vdc              |
| V                   | Interruptor de MVS 3 fases con motor 120 Vac                |
| W                   | Interruptor de fugas MVI 3 fases operador de motor 120 Vac  |
| Y                   | Interruptor MVI 3 fases con provisiones de motor            |
| Z                   | Interruptor de fugas MVI 3 fases con control UAD            |

Vías de auto-transferencia 1 y 2 siempre son "A"

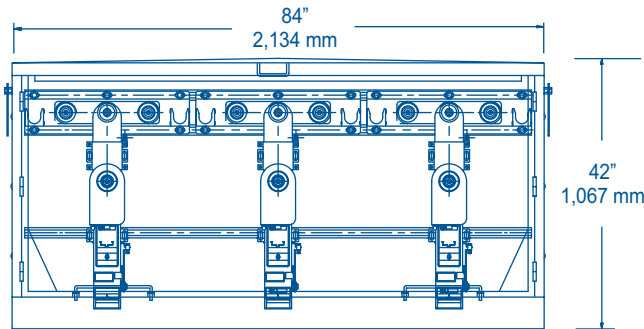
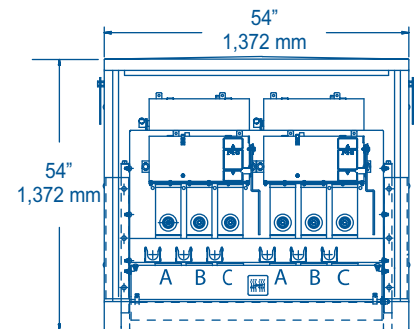
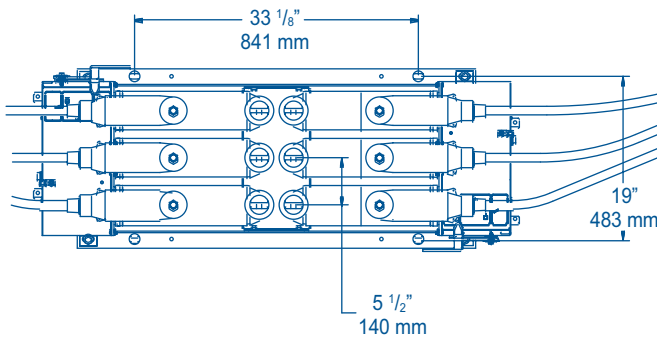
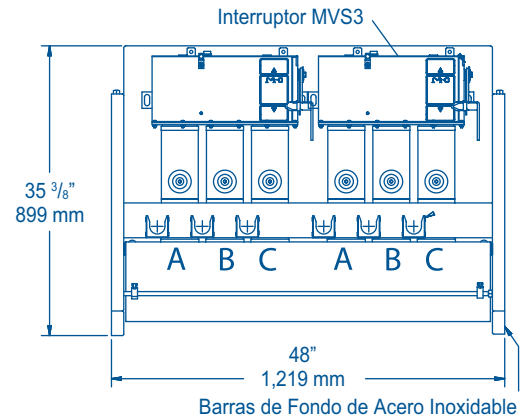
**PEDESTAL DE UN SOLO FRENTE** ESP313-BJB-626

**PEDESTAL DE DOS FRENTES** ESD3X4-IIPP-6622-S

**SUBSUPERFICIE** ESS3X2-TT-66

**BÓVEDA** ESV3X4-TTTT-2222

**INFORMACIÓN DE SELECCIÓN DE INTERRUPTOR DE TRANSFERENCIA Y SECCIONAMIENTO**

| Diagrama        | Numero de Catalogo | Descripción                     | Ancho | Alto    | Profundo | Peso    |
|-----------------|--------------------|---------------------------------|-------|---------|----------|---------|
| <b>VAULT</b>    |                    |                                 |       |         |          |         |
|                 | ESV313-TTT-XXX     | 15kV 3-vías 3-fases Interruptor | 48"   | 1,219mm | 36"      | 914mm   |
|                 | ESV323-TTT-XXX     | 27kV 3-vías 3-fases Interruptor | 48"   | 1,219mm | 36"      | 914mm   |
|                 | ESV333-TTT-XXX     | 38kV 3-vías 3-fases Interruptor | 48"   | 1,219mm | 36"      | 914mm   |
|                 | ESV314-TTTT-XXXX   | 15kV 4-vías 3-fases Interruptor | 48"   | 1,219mm | 36"      | 914mm   |
|                 | ESV324-TTTT-XXXX   | 27kV 4-vías 3-fases Interruptor | 48"   | 1,219mm | 36"      | 914mm   |
|                 | ESV334-TTTT-XXXX   | 38kV 4-vías 3-fases Interruptor | 48"   | 1,219mm | 36"      | 914mm   |
| <b>PADMOUNT</b> |                    |                                 |       |         |          |         |
|                 | PMVS1-21-15-XX     | 15kV 2-vías 1-fase Interruptor  | 36"   | 914mm   | 30"      | 762mm   |
|                 | PMVS1-21-27-XX     | 27kV 2-vías 1-fase Interruptor  | 36"   | 914mm   | 30"      | 762mm   |
|                 | PMVS1-21-38-XX     | 38kV 2-vías 1-fase Interruptor  | 36"   | 914mm   | 30"      | 762mm   |
|                 | ESD312-T-XX        | 15kV 2-vías 3-fases Interruptor | 36"   | 914mm   | 48"      | 1,219mm |
|                 | ESD322-T-XX        | 27kV 2-vías 3-fases Interruptor | 36"   | 914mm   | 48"      | 1,219mm |
|                 | ESD332-T-XX        | 38kV 2-vías 3-fases Interruptor | 36"   | 914mm   | 48"      | 1,219mm |
|                 | ESD313-TTT-XXX     | 15kV 3-vías 3-fases Interruptor | 54"   | 1,317mm | 48"      | 1,219mm |
|                 | ESD323-TTT-XXX     | 27kV 3-vías 3-fases Interruptor | 54"   | 1,317mm | 48"      | 1,219mm |
|                 | ESD333-TTT-XXX     | 38kV 3-vías 3-fases Interruptor | 54"   | 1,317mm | 48"      | 1,219mm |
|                 | ESD314-TTTT-XXXX   | 15kV 4-vías 3-fases Interruptor | 54"   | 1,317mm | 48"      | 1,219mm |
|                 | ESD324-TTTT-XXXX   | 27kV 4-vías 3-fases Interruptor | 54"   | 1,317mm | 48"      | 1,219mm |
|                 | ESD334-TTTT-XXXX   | 38kV 4-vías 3-fases Interruptor | 54"   | 1,317mm | 48"      | 1,219mm |

NOTA: Hay otras configuraciones disponibles. Consulte su representante local sobre las configuraciones no mostradas aquí.

**INFORMACIÓN DE SELECCIÓN DE INTERRUPTOR DE PROTECCIÓN DE SOBRECARGAS**

| Diagrama        | Número de Catalogo | Descripción  | Ancho | Alto    | Profundo | Peso    |     |         |       |       |
|-----------------|--------------------|--|-------|---------|----------|---------|-----|---------|-------|-------|
| <b>BÓVEDA</b>   |                    |  |       |         |          |         |     |         |       |       |
|                 | ESV312-E-XX        | 8.3kV 2-vías 3-fases - Una llave fundida con fusibles de bote                          | 21"   | 533mm   | 24"      | 610mm   | 11" | 279mm   | 63lb  | 29kg  |
|                 | ESV322-F-XX        | 15kV 2-vías 3-fases - Una llave fundida con fusibles de bote                           | 21"   | 533mm   | 29"      | 737mm   | 11" | 279mm   | 69lb  | 31kg  |
|                 | ESV332-G-XX        | 23kV 2-vías 3-fases - Una llave fundida con fusibles de bote                           | 21"   | 533mm   | 32"      | 813mm   | 11" | 279mm   | 72lb  | 33kg  |
|                 | ESV312-TE-XX       | 8.3kV 2-vías 3-fases - Un Interruptor de Fuente, Una llave fundida                     | 24"   | 610mm   | 36"      | 914mm   | 22" | 559mm   | 350lb | 159kg |
|                 | ESV322-TF-XX       | 15kV 2-vías 3-fases - Un Interruptor de Fuente, Una llave fundida                      | 24"   | 610mm   | 36"      | 914mm   | 22" | 559mm   | 350lb | 159kg |
|                 | ESV332-TG-XX       | 23kV 2-vías 3-fases - Un Interruptor de Fuente, Una llave fundida                      | 24"   | 610mm   | 39"      | 991mm   | 22" | 559mm   | 350lb | 159kg |
|                 | ESV313-TEE-XXX     | 8.3kV 3-vías 3-fases - Un Interruptor de Fuente, Dos llaves fundidos                   | 36"   | 914mm   | 48"      | 1,219mm | 22" | 559mm   | 560lb | 254kg |
|                 | ESV323-TFF-XXX     | 15kV 3-vías 3-fases - Un Interruptor de Fuente, Dos llaves fundidos                    | 36"   | 914mm   | 48"      | 1,219mm | 22" | 559mm   | 560lb | 254kg |
|                 | ESV333-TGG-XXX     | 23kV 3-vías 3-fases - Un Interruptor de Fuente, Dos llaves fundidos                    | 39"   | 991mm   | 48"      | 1,219mm | 22" | 559mm   | 560lb | 254kg |
|                 | ESV313-TTE-XXX     | 8.3kV 3-vías 3-fases - Dos Interruptor de Fuente, Una llave fundida                    | 36"   | 914mm   | 48"      | 1,219mm | 22" | 559mm   | 560lb | 254kg |
|                 | ESV323-TTF-XXX     | 15kV 3-vías 3-fases - Dos Interruptor de Fuente, Una llave fundida                     | 36"   | 914mm   | 48"      | 1,219mm | 22" | 559mm   | 560lb | 254kg |
|                 | ESV333-TTG-XXX     | 23kV 3-vías 3-fases - Dos Interruptor de Fuente, Una llave fundida                     | 39"   | 991mm   | 48"      | 1,219mm | 22" | 559mm   | 560lb | 254kg |
|                 | ESV313-TPP-XXX     | 15kV 3-vías 3-fases - Un Interruptor de Fuente, Dos llaves de interruptores de vacíos  | 40"   | 1,016mm | 48"      | 1,219mm | 22" | 559mm   | 660lb | 299kg |
|                 | ESV323-TPP-XXX     | 27kV 3-vías 3-fases - Un Interruptor de Fuente, Dos llaves de interruptores de vacíos  | 40"   | 1,016mm | 48"      | 1,219mm | 22" | 559mm   | 660lb | 299kg |
|                 | ESV313-TTP-XXX     | 15kV 3-vías 3-fases - Dos Interruptor de Fuente, Una llave de interruptor de vacíos    | 40"   | 1,016mm | 48"      | 1,219mm | 22" | 559mm   | 660lb | 299kg |
|                 | ESV323-TTP-XXX     | 27kV 3-vías 3-fases - Dos Interruptor de Fuente, Una llave de interruptor de vacío     | 40"   | 1,016mm | 48"      | 1,219mm | 22" | 559mm   | 660lb | 299kg |
|                 | ESV314-TEEE-XXXX   | 8.3kV 4-vías 3-fases - Un Interruptor de Fuente, Tres llaves fundidos                  | 36"   | 914mm   | 48"      | 1,219mm | 22" | 559mm   | 670lb | 304kg |
|                 | ESV324-TFFF-XXXX   | 15kV 4-vías 3-fases - Un Interruptor de Fuente, Tres llaves fundidos                   | 36"   | 914mm   | 48"      | 1,219mm | 22" | 559mm   | 670lb | 304kg |
|                 | ESV334-TGGG-XXXX   | 23kV 4-vías 3-fases - Un Interruptor de Fuente, Tres llaves fundidos                   | 36"   | 914mm   | 48"      | 1,219mm | 22" | 559mm   | 670lb | 304kg |
|                 | ESV314-TTEE-XXXX   | 8.3kV 4-vías 3-fases - Dos Interruptor de Fuente, Dos llaves fundidos                  | 36"   | 914mm   | 48"      | 1,219mm | 22" | 559mm   | 740lb | 336kg |
|                 | ESV324-TTFF-XXXX   | 15kV 4-vías 3-fases - Dos Interruptor de Fuente, Dos llaves fundidos                   | 36"   | 914mm   | 48"      | 1,219mm | 22" | 559mm   | 740lb | 336kg |
|                 | ESV334-TTGG-XXXX   | 23kV 4-vías 3-fases - Dos Interruptor de Fuente, Dos llaves fundidos                   | 39"   | 991mm   | 48"      | 1,219mm | 22" | 559mm   | 740lb | 336kg |
|                 | ESV314-TTTE-XXXX   | 8.3kV 4-vías 3-fases - Tres Interruptor de Fuente, Una llave fundida                   | 36"   | 914mm   | 48"      | 1,219mm | 22" | 559mm   | 810lb | 367kg |
|                 | ESV324-TTTF-XXXX   | 15kV 4-vías 3-fases - Tres Interruptor de Fuente, Una llave fundida                    | 39"   | 991mm   | 48"      | 1,219mm | 22" | 559mm   | 810lb | 367kg |
|                 | ESV334-TTTG-XXXX   | 23kV 4-vías 3-fases - Tres Interruptor de Fuente, Una llave fundida                    | 39"   | 991mm   | 48"      | 1,219mm | 22" | 559mm   | 810lb | 367kg |
|                 | ESV314-TPPP-XXXX   | 15kV 4-vías 3-fases - Un Interruptor de Fuente, Tres llaves de interruptores de vacíos | 40"   | 1,016mm | 48"      | 1,219mm | 22" | 559mm   | 880lb | 399kg |
|                 | ESV324-TPPP-XXXX   | 27kV 4-vías 3-fases - Un Interruptor de Fuente, Tres llaves de interruptores de vacíos | 40"   | 1,016mm | 48"      | 1,219mm | 22" | 559mm   | 880lb | 399kg |
|                 | ESV314-TTTP-XXXX   | 15kV 4-vías 3-fases - Dos Interruptor de Fuente, Dos llaves de interruptores de vacíos | 40"   | 1,016mm | 48"      | 1,219mm | 22" | 559mm   | 880lb | 399kg |
|                 | ESV324-TTTP-XXXX   | 27kV 4-vías 3-fases - Dos Interruptor de Fuente, Dos llaves de interruptores de vacíos | 40"   | 1,016mm | 48"      | 1,219mm | 22" | 559mm   | 880lb | 399kg |
|                 | ESV314-TTTP-XXXX   | 15kV 4-vías 3-fases - Tres Interruptor de Fuente, Una llave de interruptores de vacíos | 40"   | 1,016mm | 48"      | 1,219mm | 22" | 559mm   | 880lb | 399kg |
|                 | ESV324-TTTP-XXXX   | 15kV 4-vías 3-fases - Tres Interruptor de Fuente, Una llave de interruptores de vacíos | 40"   | 1,016mm | 48"      | 1,219mm | 22" | 559mm   | 880lb | 399kg |
| <b>PADMOUNT</b> |                    |  |       |         |          |         |     |         |       |       |
|                 | PMV11-21-15-XX     | 15kV 2-vías 1-fase interruptor   | 36"   | 914mm   | 30"      | 762mm   | 30" | 762mm   | 310lb | 141kg |
|                 | PMV11-21-27-XX     | 27kV 2-vías 1-fase interruptor   | 36"   | 914mm   | 30"      | 762mm   | 30" | 762mm   | 310lb | 141kg |
|                 | PMV11-21-38-XX     | 38kV 2-vías 1-fase interruptor   | 36"   | 914mm   | 30"      | 762mm   | 30" | 762mm   | 310lb | 141kg |
|                 | PMV11-21-15-XX-3YY | 15kV 2-vías 3-fases interruptor- Seleccionable Disparo de Un Solo Fase- Control Ext.   | 48"   | 1,219mm | 42"      | 1,067mm | 30" | 762mm   | 680lb | 308kg |
|                 | PMV11-21-27-XX-3YY | 27kV 2-vías 3-fases interruptor- Seleccionable Disparo de Un Solo Fase- Control Ext.   | 8"    | 1,219mm | 42"      | 1,067mm | 30" | 762mm   | 680lb | 308kg |
|                 | PMV11-21-38-XX-3YY | 38kV 2-vías 3-fases interruptor- Seleccionable Disparo de Un Solo Fase- Control Ext.   | 48"   | 1,219mm | 42"      | 1,067mm | 30" | 762mm   | 680lb | 308kg |
|                 | ESD312-E-XX        | 8.3kV 2-vías 3-fases- Una llave fundida  | 36"   | 914mm   | 48"      | 1,219mm | 42" | 1,067mm | 610lb | 277kg |
|                 | ESD322-F-XX        | 15kV 2-vías 3-fases- Una llave fundida   | 36"   | 914mm   | 48"      | 1,219mm | 42" | 1,067mm | 610lb | 277kg |
|                 | ESD332-G-XX        | 23kV 2-vías 3-fases- Una llave fundida   | 36"   | 914mm   | 48"      | 1,219mm | 42" | 1,067mm | 610lb | 277kg |

**INFORMACIÓN DE PEDIDOS DE INTERRUPTOR DE PROTECCIÓN DE SOBRECARGAS**

| Diagrama                     | Número de Catalogo | Descripción  | Ancho | Alto    | Profundo | Peso                             |
|------------------------------|--------------------|--|-------|---------|----------|----------------------------------|
| <b>PADMOUNT (CONTINUADO)</b> |                    |  |       |         |          |                                  |
|                              | ESD312-P-XX        | 15kV 2-vías 3-fases- una llave de interruptor de vacío                             | 36"   | 914mm   | 48"      | 1,219mm 42" 1,067mm 680lb 308kg  |
|                              | ESD322-P-XX        | 27kV 2-vías 3-fases- una llave de interruptor de vacío                             | 36"   | 914mm   | 48"      | 1,219mm 42" 1,067mm 680lb 308kg  |
|                              | ESD332-P-XX        | 38kV 2-vías 3-fases- una llave de interruptor de vacío                             | 36"   | 914mm   | 48"      | 1,219mm 42" 1,067mm 680lb 308kg  |
|                              | ESD312-TE-XX       | 8.3kV 2-vías 3-fases- un interruptor de fuente, una llave fundida                  | 36"   | 914mm   | 48"      | 1,219mm 42" 1,067mm 750lb 340kg  |
|                              | ESD322-TF-XX       | 15kV 2-vías 3-fases- un interruptor de fuente, una llave fundida                   | 36"   | 914mm   | 48"      | 1,219mm 42" 1,067mm 750lb 340kg  |
|                              | ESD332-TG-XX       | 23kV 2-vías 3-fases- un interruptor de fuente, una llave fundida                   | 36"   | 914mm   | 48"      | 1,219mm 42" 1,067mm 750lb 340kg  |
|                              | ESD313-TEE-XXX     | 8.3kV 3-vías 3-fases- un interruptor de fuente, dos llaves fundidos                | 54"   | 1,372mm | 48"      | 1,219mm 54" 1,372mm 1050lb 476kg |
|                              | ESD323-TFF-XXX     | 15kV 3-vías 3-fases- un interruptor de fuente, dos llaves fundidos                 | 54"   | 1,372mm | 48"      | 1,219mm 54" 1,372mm 1050lb 476kg |
|                              | ESD333-TGG-XXX     | 23kV 3-vías 3-fases- un interruptor de fuente, dos llaves fundidos                 | 54"   | 1,372mm | 48"      | 1,219mm 54" 1,372mm 1050lb 476kg |
|                              | ESD313-TTE-XXX     | 8.3kV 3-vías 3-fases- dos interruptor de fuente, una llave fundida                 | 54"   | 1,372mm | 48"      | 1,219mm 54" 1,372mm 1050lb 476kg |
|                              | ESD323-TTF-XXX     | 15kV 3-vías 3-fases- dos interruptor de fuente, una llave fundida                  | 54"   | 1,372mm | 48"      | 1,219mm 54" 1,372mm 1050lb 476kg |
|                              | ESD333-TTG-XXX     | 23kV 3-vías 3-fases- dos interruptor de fuente, una llave fundida                  | 54"   | 1,372mm | 48"      | 1,219mm 54" 1,372mm 1050lb 476kg |
|                              | ESD313-TTP-XXX     | 15kV 3-vías 3-fases- dos interruptor de fuente, dos llaves de interruptor de vacío | 54"   | 1,372mm | 48"      | 1,219mm 54" 1,372mm 1160lb 526kg |
|                              | ESD323-TTP-XXX     | 27kV 3-vías 3-fases- dos interruptor de fuente, dos llaves de interruptor de vacío | 54"   | 1,372mm | 48"      | 1,219mm 54" 1,372mm 1160lb 526kg |
|                              | ESD333-TTP-XXX     | 38kV 3-vías 3-fases- dos interruptor de fuente, dos llaves de interruptor de vacío | 72"   | 1,829mm | 54"      | 1,372mm 72" 1,829mm 1500lb 680kg |
|                              | ESD313-TTP-XXX     | 15kV 3-vías 3-fases- dos interruptor de fuente, una llave de interruptor de vacío  | 54"   | 1,372mm | 48"      | 1,219mm 54" 1,372mm 1160lb 526kg |
|                              | ESD323-TTP-XXX     | 27kV 3-vías 3-fases- dos interruptor de fuente, una llave de interruptor de vacío  | 54"   | 1,372mm | 48"      | 1,219mm 54" 1,372mm 1160lb 526kg |
|                              | ESD333-TTP-XXX     | 38kV 3-vías 3-fases- dos interruptor de fuente, una llave de interruptor de vacío  | 72"   | 1,829mm | 54"      | 1,372mm 72" 1,829mm 1500lb 680kg |
|                              | ESD314-TEEE-XXXX   | 8.3kV 4-vías 3-fases- un interruptor de fuente, tres llaves fundidos               | 54"   | 1,372mm | 48"      | 1,219mm 54" 1,372mm 1170lb 531kg |
|                              | ESD324-TFFF-XXXX   | 15kV 4-vías 3-fases- un interruptor de fuente, tres llaves fundidos                | 54"   | 1,372mm | 48"      | 1,219mm 54" 1,372mm 1170lb 531kg |
|                              | ESD334-TGGG-XXXX   | 23kV 4-vías 3-fases- un interruptor de fuente, tres llaves fundidos                | 54"   | 1,372mm | 48"      | 1,219mm 54" 1,372mm 1170lb 531kg |
|                              | ESD314-TTEE-XXXX   | 8.3kV 4-vías 3-fases- dos interruptor de fuente, dos llaves fundidos               | 54"   | 1,372mm | 48"      | 1,219mm 54" 1,372mm 1240lb 562kg |
|                              | ESD324-TTFF-XXXX   | 15kV 4-vías 3-fases- dos interruptor de fuente, dos llaves fundidos                | 54"   | 1,372mm | 48"      | 1,219mm 54" 1,372mm 1240lb 562kg |
|                              | ESD334-TTGG-XXXX   | 23kV 4-vías 3-fases- dos interruptor de fuente, dos llaves fundidos                | 54"   | 1,372mm | 48"      | 1,219mm 54" 1,372mm 1240lb 562kg |
|                              | ESD314-TTTE-XXXX   | 8.3kV 4-vías 3-fases- tres interruptor de fuente, una llave fundida                | 54"   | 1,372mm | 48"      | 1,219mm 54" 1,372mm 1310lb 594kg |
|                              | ESD324-TTTF-XXXX   | 15kV 4-vías 3-fases- tres interruptor de fuente, una llave fundida                 | 54"   | 1,372mm | 48"      | 1,219mm 54" 1,372mm 1310lb 594kg |
|                              | ESD334-TTTG-XXXX   | 23kV 4-vías 3-fases- tres interruptor de fuente, una llave fundida                 | 54"   | 1,372mm | 48"      | 1,219mm 54" 1,372mm 1310lb 594kg |
|                              | ESD314-TTPP-XXXX   | 15kV 4-vías 3-fases- un interruptor de fuente, tres llaves de interruptor de vacío | 54"   | 1,372mm | 48"      | 1,219mm 54" 1,372mm 1380lb 626kg |
|                              | ESD324-TTPP-XXXX   | 27kV 4-vías 3-fases- un interruptor de fuente, tres llaves de interruptor de vacío | 54"   | 1,372mm | 48"      | 1,219mm 54" 1,372mm 1380lb 626kg |
|                              | ESD334-TTPP-XXXX   | 38kV 4-vías 3-fases- un interruptor de fuente, tres llaves de interruptor de vacío | 72"   | 1,829mm | 54"      | 1,372mm 72" 1,829mm 1500lb 680kg |
|                              | ESD314-TTPP-XXXX   | 15kV 4-vías 3-fases- dos interruptor de fuente, dos llaves de interruptor de vacío | 54"   | 1,372mm | 48"      | 1,219mm 54" 1,372mm 1380lb 626kg |
|                              | ESD324-TTPP-XXXX   | 27kV 4-vías 3-fases- dos interruptor de fuente, dos llaves de interruptor de vacío | 54"   | 1,372mm | 48"      | 1,219mm 54" 1,372mm 1380lb 626kg |
|                              | ESD334-TTPP-XXXX   | 38kV 4-vías 3-fases- dos interruptor de fuente, dos llaves de interruptor de vacío | 72"   | 1,829mm | 54"      | 1,372mm 72" 1,829mm 1500lb 680kg |
|                              | ESD314-TTTP-XXXX   | 15kV 4-vías 3-fases- tres interruptor de fuente, una llave de interruptor de vacío | 54"   | 1,372mm | 48"      | 1,219mm 54" 1,372mm 1380lb 626kg |
|                              | ESD324-TTTP-XXXX   | 27kV 4-vías 3-fases- tres interruptor de fuente, una llave de interruptor de vacío | 54"   | 1,372mm | 48"      | 1,219mm 54" 1,372mm 1380lb 626kg |
|                              | ESD334-TTTP-XXXX   | 38kV 4-vías 3-fases- tres interruptor de fuente, una llave de interruptor de vacío | 72"   | 1,829mm | 54"      | 1,372mm 72" 1,829mm 1500lb 680kg |

NOTA: Consulte su representante local sobre las configuraciones Multi-Vías de 38kV.

**Paquetes de Seccionadores con Tranferencia Automática**

La aplicación principal de paquetes de transferencia de fuentes es transferir una carga de una fuente de poder a otra. En algunos casos, cuando la carga no es crítica, se hace manualmente usando un dispositivo de interrupción (vea la sección de interruptores). En el caso de cargas críticas, tales como hospitales, instituciones financieras, fábricas, y cualquier otra carga que cuenta con equipo relacionado a computadoras, se requiere de una transferencia rápida entre la fuente principal (la preferida) y la fuente de respaldo (la alterna). Es importante que la transferencia automática de fuentes no afecte a la operación de la carga porque cualquier interrupción del proceso de la empresa significa una pérdida costosa de producción y tiempo de preparación. La fuente preferida y la de respaldo regularmente son alimentadores de utilidad, pero en algunos casos la fuente de respaldo puede ser un generador.

Elastimold Dispositivo de Distribución ofrece paquetes de transferencia automática (AT en inglés) que pueden hacer una transferencia completa en menos de 2 segundos. El sistema monitorea el voltaje de la fuente preferida, y inicia una transferencia cuando el voltaje esté abajo del nivel aceptable del cliente. En este momento, se desconecta la fuente preferida y se conecta la fuente alterna. Paquetes de AT incluyen:

**Dos interruptores de MVS** de tres-fases con operadores de motores (uno para la fuente preferida, y otro para la fuente alterna)

**Seis sensores de Voltaje** (uno para cada fase de los interruptores de MVS). Estos sensores monitorean el voltaje de cada fase y alimentan su rendimiento al control de la AT.

**El control de la AT** recibe el rendimiento de los sensores de voltaje y determina si hay una pérdida de voltaje. Si hay tal pérdida, el control de la AT manda una señal de ABIERTO a la fuente preferida de MVS y una señal de CERRADO a la fuente alterna de MVS. Cuando se restaura el voltaje, el sistema se vuelve a su estado normal, o automáticamente o después de un tiempo fijo.

**Uno o dos llaves protegidas.** Estas pueden ser modulos de MCAN o de MVI, las cuales protegen la carga crítica de la corriente. Llaves sólidas también están disponibles.

**SECCIONADORES CONTRANFERENCIA AUTOMÁTICA**

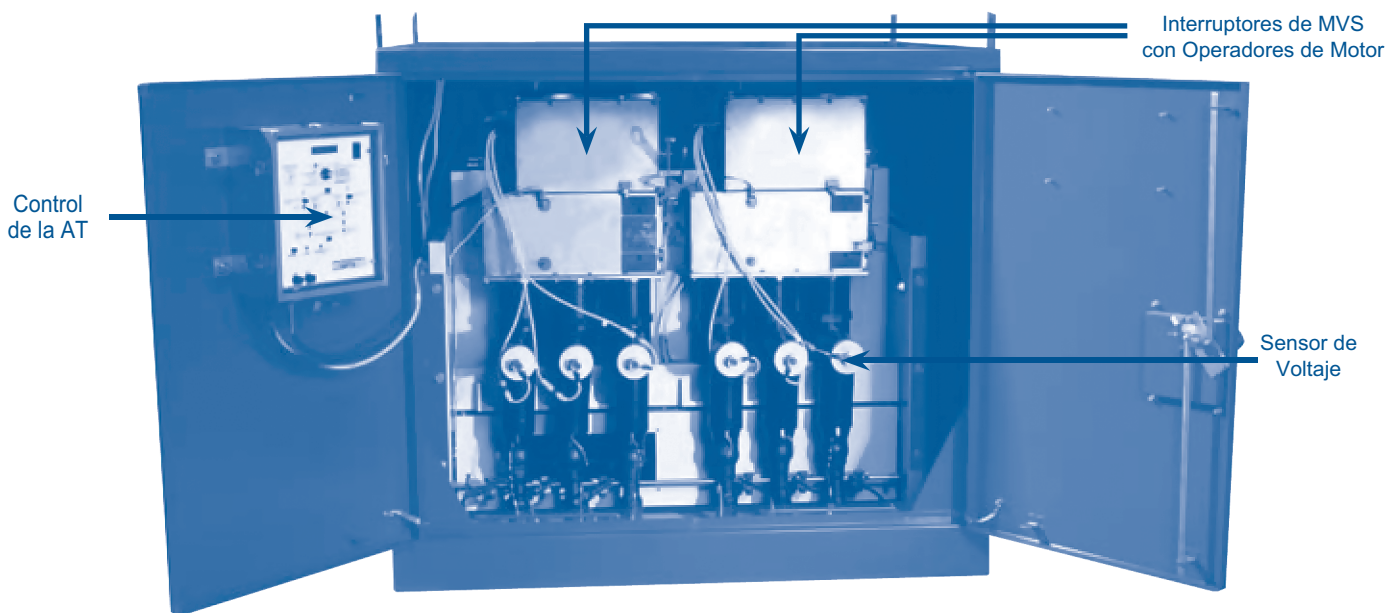

\*También se disponen de paquetes de Transferencia Automática de Fuentes para instalaciones

**INFORMACIÓN DE SELECCIÓN DE PAQUETES DE TRANSFERENCIA AUTOMÁTICA DE FUENTES**

| Diagrama  | Numero de Catologo | Descripción   | Ancho |         | Alto |         | Profundo |         | Peso   |       |
|---|--------------------|---|-------|---------|------|---------|----------|---------|--------|-------|
| SUBSUPERFICIE (1-MVS3 Interconectado con interfaces de puntos múltiples. Para montar sobre la pared/el piso.)                 |                    |   |       |         |      |         |          |         |        |       |
|   | ATS312-AA-XX       | 15kV 2-vías 3-fases - Dos interruptores de fuente, llave conectado por cliente        | 21"   | 533mm   | 19"  | 483mm   | 26"      | 660mm   | 60lb   | 27kg  |
|   | ATS322-AA-XX       | 25kV 2-vías 3-fases - Dos interruptores de fuente, llave conectado por cliente        | 21"   | 533mm   | 19"  | 483mm   | 26"      | 660mm   | 60lb   | 27kg  |
|   | ATS313-AAB-XXX     | 15kV 3-vías 3-fases - Dos interruptores de fuente, una llave solida                   | 22"   | 559mm   | 79"  | 2,007mm | 21"      | 533mm   | 300lb  | 136kg |
|   | ATS323-AAB-XXX     | 25kV 3-vías 3-fases - Dos interruptores de fuente, una llave solida                   | 22"   | 559mm   | 79"  | 2,007mm | 21"      | 533mm   | 300lb  | 136kg |
|   | ATS314-AABB-XXXX   | 5kV 4-vías 3-fases - Dos interruptores de fuente, dos llaves solidas                  | 22"   | 559mm   | 79"  | 2,007mm | 21"      | 533mm   | 300lb  | 136kg |
|   | ATS324-AABB-XXXX   | 25kV 4-vías 3-fases - Dos interruptores de fuente, dos llaves solidas                 | 22"   | 559mm   | 79"  | 2,007mm | 21"      | 533mm   | 300lb  | 136kg |
|   | ATS313-AAP-XXX     | 15kV 3-vías 3-fases - Dos interruptores de fuente, una llave de interruptor de vacio  | 22"   | 559mm   | 79"  | 2,007mm | 21"      | 533mm   | 450lb  | 204kg |
|   | ATS323-AAP-XXX     | 25kV 3-vías 3-fases - Dos interruptores de fuente, una llave de interruptor de vacio  | 22"   | 559mm   | 79"  | 2,007mm | 21"      | 533mm   | 450lb  | 204kg |
|   | ATS314-AAPP-XXXX   | 15kV 4-vías 3-fases - Dos interruptores de fuente, dos llaves de interruptor de vacio | 22"   | 559mm   | 79"  | 2,007mm | 21"      | 533mm   | 600lb  | 272kg |
|   | ATS324-AAPP-XXXX   | 25kV 4-vías 3-fases - Dos interruptores de fuente, dos llaves de interruptor de vacio | 22"   | 559mm   | 79"  | 2,007mm | 21"      | 533mm   | 600lb  | 272kg |
| BOVEDA (Todas las vías montadas sobre un Bus Comun y soportadas por una Estructura Independiente. Para montar sobre el piso.) |                    |   |       |         |      |         |          |         |        |       |
|   | ATV313-AAB-XXX     | 15kV 3-vías 3-fases - Dos interruptores de fuente, una llave solida                   | 48"   | 1,219mm | 36"  | 914mm   | 22"      | 559mm   | 620lb  | 281kg |
|   | ATV323-AAB-XXX     | 25kV 3-vías 3-fases - Dos interruptores de fuente, una llave solida                   | 48"   | 1,219mm | 36"  | 914mm   | 22"      | 559mm   | 620lb  | 281kg |
|   | ATV313-AAP-XXX     | 15kV 3-vías 3-fases - Dos interruptores de fuente, una llave de interruptor de vacio  | 48"   | 1,219mm | 36"  | 914mm   | 22"      | 559mm   | 750lb  | 340kg |
|   | ATV323-AAP-XXX     | 25kV 3-vías 3-fases - Dos interruptores de fuente, una llave de interruptor de vacio  | 48"   | 1,219mm | 36"  | 914mm   | 22"      | 559mm   | 750lb  | 340kg |
|   | ATV314-AAPP-XXXX   | 15kV 4-vías 3-fases - Dos interruptores de fuente, dos llaves de interruptor de vacio | 48"   | 1,219mm | 36"  | 914mm   | 22"      | 559mm   | 880lb  | 399kg |
|   | ATV324-AAPP-XXXX   | 25kV 4-vías 3-fases - Dos interruptores de fuente, dos llaves de interruptor de vacio | 48"   | 1,219mm | 36"  | 914mm   | 22"      | 559mm   | 880lb  | 399kg |
| PEDESTAL  |                    |   |       |         |      |         |          |         |        |       |
|   | ATD313-AAP-XXX     | 15kV 3-vías 3-fases - Dos interruptores de fuente, una llave de interruptor de vacio  | 54"   | 1,317mm | 48"  | 1,220mm | 54"      | 1,317mm | 1160lb | 526kg |
|   | ATD323-AAP-XXX     | 25kV 3-vías 3-fases - Dos interruptores de fuente, una llave de interruptor de vacio  | 54"   | 1,317mm | 48"  | 1,220mm | 54"      | 1,317mm | 1160lb | 526kg |
|   | ATD314-AAPP-XXXX   | 15kV 4-vías 3-fases - Dos interruptores de fuente, dos llaves de interruptor de vacio | 54"   | 1,317mm | 48"  | 1,220mm | 54"      | 1,317mm | 1380lb | 626kg |
|   | ATD324-AAPP-XXXX   | 25kV 4-vías 3-fases - Dos interruptores de fuente, dos llaves de interruptor de vacio | 54"   | 1,317mm | 48"  | 1,220mm | 54"      | 1,317mm | 1380lb | 626kg |

**NOTAS:**

X=6 por 600 amperes o 2 por 200 amperes

Se disponen de otras configuraciones. Favor de consultar su representante local para las configuraciones no mostradas aquí.

\*Dimensión de un solo interruptor

\*\*Dimensiones de 2-MVS3 interconectado con interfaces con punto múltiples. Se montan los MVI en otros sitios en la Bóveda.